

1.80 m

4.5 m

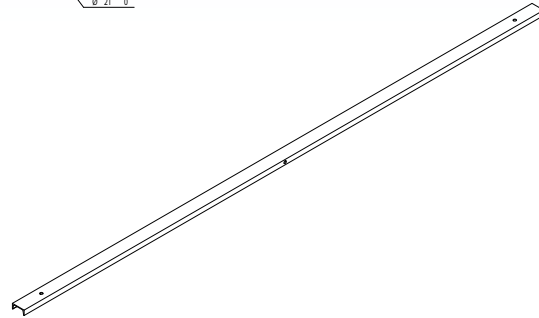
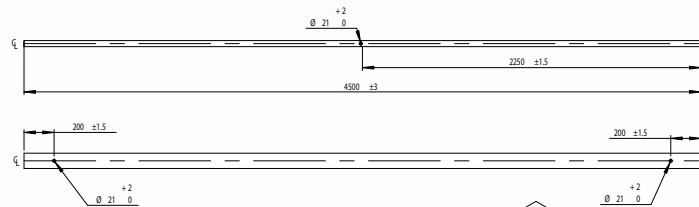

**● CRUCETA**  
CR1-115

**ESPECIFICACIONES**

	DESCRIPCIÓN	NORMAS APLICADAS
MATERIA PRIMA	Canal 4" A-36	NMX-B-254-CANACERO-2008 Inspección en Recibo
DIMENSIONES	Milímetros (Dibujo sin escala)	Muestreo con un AQL de 2.5
TOLERANCIAS	Corte ± 3.0 Barrenado + 2.0 Troquelado Gramil ± 1.5 Distancia centros ± 1.5	NRF-023-CFE-2009
ACABADO	Galvanizado por inmersión en caliente.	NMX-H-004-SCFI-2008 (Certificado del Proveedor)
ACCESORIOS		
EMPAQUE	Cantidad 1000 kgs máximo por tarima.	NRF-001-CFE-2007
PESO TEÓRICO	Aprox. 36.20 kgs.	
USO Y APLICACIÓN	En estructuras de suspensión tipo H en líneas de alta tensión.	<b>ESPECIFICACIÓN CFE2C900-63 REV 110808</b>